

MULTISTRADA





INDEX

Ein Motorrad. Vier Welten. Grenzenlose Emotionen.	3
Innovation im Dienste der Funktionalität	5
Die Revolution des neuen Ducati Testastretta DVT	9
Ein Konzept für Form und Funktion	11
Alles unter Kontrolle	13
Fortschrittliches Fahrwerk	17
Komfort auf höchstem Niveau	19
Integrierte Technik	21
Angenehmes Reisen	25
Touring pack	27
Sportsgeist	29
Sport pack	31
Jenseits des Asphalt	33
Enduro pack	35
In der Stadt zu Hause	37
Urban pack	39
Drei Versionen, unzählige Personalisierungsmöglichkeiten	43
Das Sicherheitskonzept D-Air®	45
Technische Daten und Ausstattung	47
Zubehör	61
Bekleidung	73
Zuverlässigkeit fest im Blick	83



EIN MOTORRAD. VIER WELTEN. GRENZENLOSE EMOTIONEN.

Begeisternde Performance auf der Straße, komfortabel auf langen Reisen, sicher bei Offroad-Fahrten und ganz in ihrem Element im Stadtverkehr: die neue Multistrada 1200 verkörpert dank ihrer innovativen technischen Merkmale mehr denn je das Konzept, des „4 in 1 Motorrads“. Der revolutionäre Ducati Testastretta DVT, der erste Motorradmotor der Welt, der mit einer kontinuierlichen doppelt variablen Ventilsteuerung ausgestattet ist, kann die eigene Leistung konstant an die unterschiedlichen Fahrbedingungen anpassen – gleichmäßig und flüssig bei niedriger Drehzahl, leistungsstark und agil bei hoher Drehzahl, während die elektronische Steuerung auf Basis der neuen inertialen Messeinheit (IMU) das Verhalten des gesamten Fahrzeugs überwacht und somit Kontrolle, Fahrvergnügen und Sicherheit garantiert. Ebenfalls neu sind das noch modernere und stilistisch weiterentwickelte Design, die dem Fahrer und Beifahrer noch mehr Komfort bietende Ergonomie und die technische Ausstattung für ein nie zuvor erreichtes Fahrgefühl und Leistungsniveau.



INNOVATION IM DIENSTE DER FUNKTIONALITÄT

Mit den Ducati Riding Modes kann das Motorrad per Knopfdruck an jede Fahrsituation angepasst werden. Vier Settings – Touring, Sport, Enduro und Urban – erwecken die vier unterschiedlichen Seelen der neuen Multistrada 1200 zum Leben. Die spezifischen Einstellungen jedes Riding Modes können ebenfalls personalisiert werden: von der Leistung des Motors bis zur Aktivierungsstufe des ABS, von der Ducati Traction Control bis zur Ducati Wheelie Control, sowie in der S-Version die Anzeige

auf dem Farb TFT-Display und die Einstellung der Ducati Skyhook Suspension. Wer noch mehr Individualität wünscht, dem bietet Ducati vier ausgewählte Zubehöropakete, die die unterschiedlichen Seiten des Motorrads unterstreichen. Touring Paket, Sport Paket, Enduro Paket und Urban Paket: vier untereinander kombinierbare Ausstattungsvarianten, mit denen sich die neue Multistrada 1200 perfekt an jede Situation und den Wunsch des Piloten anpassen lässt.



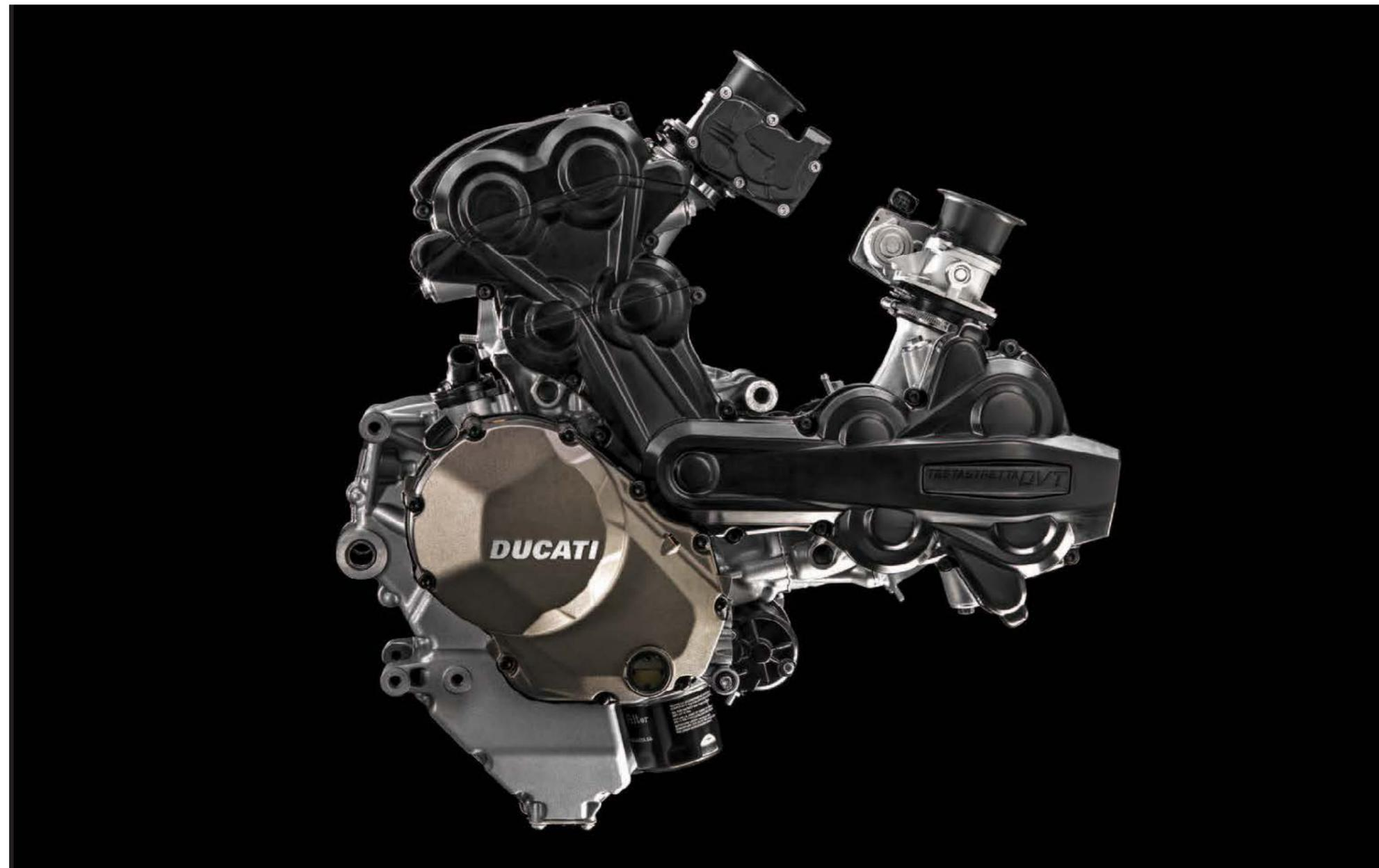

DIE REVOLUTION DES NEUEN DUCATI TESTASTRETТА DVT

Manchmal ist es ein kleines Detail, das ein großes Ergebnis erzielt. Im Fall des neuen Ducati Testastretta DVT-Motors ist dieses kleine Detail die kontinuierliche doppelt variable Ventilsteuerung, die weltweit zum ersten Mal in einem Motorradmotor zum Einsatz kommt. Dank Desmodromic Variable Timing (DVT) verändert sich der Überschneidungswinkel der Ventile ständig, um eine maximale Laufruhe und erstklassige Leistung bei jeder

Drehzahl zu erzielen. Eine technische Revolution, dank der eine Kombination aus 117,7 kW (160 PS) Leistung und 136 Nm bei 7.500 U/min, einer unglaublichen Gleichmäßigkeit und niedrigem Kraftstoffverbrauch innerhalb der Grenzen der Euro 4-Norm möglich ist. Des Weiteren sorgt ein Antiklopfsensor für einen reibungslosen Betrieb des Motors auch bei Verwendung von Benzin mit niedriger Oktanzahl.





EIN KONZEPT FÜR FORM UND FUNKTION

Das Design der neuen Multistrada 1200 begeistert durch eine klare und atemberaubende Linienführung. Es überzeugt durch den Kontrast zwischen der markanten Front und dem schlanken Heck, wodurch das Motorrad dynamisch und sportlich wirkt. Die Vorderansicht wird dominiert durch den neuen Scheinwerfer (Full LED in der S-Version), während das Motorrad im Profil dank des tiefliegenden Auspuffs und dem neuen sichtbaren Heck aus einem raffiniertem Aluminiumguss, an dem auch die Halter für die Seitentkoffer befestigt sind, von puristischer Schönheit ist. Das selbe Konzept von Schönheit und Funktion zeichnet auch das moderne Display aus, das perfekt in das Armaturenbrett eingebettet ist.





ALLES UNTER KONTROLLE

Die neue Multistrada 1200 ermöglicht dank einer besonders modernen elektronischen Steuerung maximal dynamisches Verhalten bei absoluter Kontrolle des Fahrzeugs. Sie setzt somit neue Maßstäbe hinsichtlich Fahrvergnügen und Sicherheit. Die Trägheitsplattform IMU (Inertial Measurement Unit) misst die Positionsabweichungen des Motorrads sowie die Geschwindigkeit, in der diese erfolgen und koordiniert danach die Interaktion der elektronischen Kontrollsysteme.

Auf diese Weise wird ermöglicht, dass das Kurven-ABS auch in der Kurve 2 mal effizient arbeitet, die Ducati Wheelie Control das Anheben des Vorderrades begrenzt und volle Sicherheit bei maximaler Beschleunigung garantiert ist. Die jüngste Entwicklung der semiaktiven Skyhook-Federung (nur in der S-Version) wiederum schränkt 2 mal effizient die Lastverlagerung beim Bremsen und beim Beschleunigen ein und sichert so eine stabilere und bequemere Lage, während die Ducati Traction Control (DTC) den Grip des Hinterrads erhöht. Alle elektronischen Kontrollsysteme sind mehrstufig regulierbar und können über die vier Riding Modes (Touring, Sport, Enduro und Urban) individuell gesteuert werden.



FORTSCHRITTLICHES FAHRWERK

Um das Motorrad in den unterschiedlichsten Umgebungen stets optimal beherrschen zu können, ist die neue Multistrada 1200 mit einem technisch fortschrittlichen Fahrwerk ausgestattet. Der charakteristische Gitterrohrrahmen wird durch eine neue Aluminiumstruktur im hinteren Teil und eine wunderschöne gegossene Einarmschwinge ergänzt.

Die voll einstellbaren Feder Elemente sind in der S-Version mit der neuesten Entwicklung des Ducati Skyhook-Systems ausgestattet. Die Gabel und das in der Federvorspannung einstellbare Federbein stammen von Sachs. Daneben kommt die S-Version mit einer von den Superbikes inspirierten vorderen Bremsanlage mit Brembo Monobloc-Bremssätteln M50, 330 mm Bremsscheiben und Radialpumpe. Die Felgen mit den charakteristischen drei Speichen in Y-Form sind mit Pirelli Scorpion Trail II-Reifen bezogen, die sich durch Langlebigkeit, sportliche Leistung auf der Straße und Eignung für den Offroad-Einsatz auszeichnen.





KOMFORT AUF HÖCHSTEM NIVEAU

Die Formen und das Platzangebot der neuen Multistrada 1200 wurden nach der Maßgabe entwickelt, dass der Fahrer die Situation stets unter voller Kontrolle hat. Die Sitzposition ist sowohl für den Fahrer als auch den Beifahrer besonders komfortabel. Sitzhöhe und Windschild sind einfach verstellbar und ermöglichen somit die optimale Anpassung des Motorrads an die unterschiedlichen Anforderungen und wechselnden Fahrbedingungen. Das gilt auch für Nachtfahrten, die durch die hintergrundbeleuchteten Bedienelemente und den Full LED-Scheinwerfer in der S-Version, ausgestattet mit den Ducati Cornering Lights für die automatische Ausleuchtung von Kurven, angenehm und noch sicherer werden.



INTEGRIERTE TECHNIK

Das exklusive Ducati Multimedia System (DMS), mit dem die S-Version ausgestattet ist, ermöglicht die Verbindung des Motorrads mit dem Smartphone und die Bedienung der wichtigsten Funktionen (wie Telefonate, SMS und Wiedergabe von Audiodateien) über eine Taste am Lenker. Die entsprechenden Informationen werden, auch während der Fahrt, direkt auf dem großen Display angezeigt. Alle Modelle verfügen über eine Hands Free Funktion. Damit kann der Motor gestartet werden, ohne den Zündschlüssel einstecken zu müssen. Dieser muss sich nur innerhalb eines Radius von 2 Metern vom Motorrad befinden und kann in der Tasche bleiben. Für längere Fahrten bei gleichbleibender Geschwindigkeit bietet sich der Tempomat an, mit dem die Geschwindigkeit über die entsprechenden Bedienelemente auf der linken Seite des Lenkers elektronisch geregelt werden kann.







ANGENEHMES REISEN

Mit der neuen Multistrada 1200 macht Reisen noch mehr Spaß. Der zweizylindrige Testastretta DVT sorgt bei jeder Drehzahl für ein ausreichendes Drehmoment und ist gleichzeitig sparsam im Kraftstoffverbrauch. Der Riding Mode Touring bietet, auch dank den Ducati Cornering Lights (in der S-Version) und des Kurven-ABS (das ein kontrolliertes Bremsmanöver auch in Schräglage ermöglicht), maximalen Komfort bei höchster Kontrolle des Fahrzeugs und ist die ideale Lösung für Fahrer, die gern lange Strecken fahren, ohne zwischendurch anzuhalten.

TOURING PACK

Mit dem Touring Pack wird das Reisen im Sattel der neuen Multistrada 1200 zu einem echten Vergnügen. Seitenkoffer mit einem Fassungsvermögen von insgesamt 58 l und beheizbare Lenkergriffe sorgen für größtmöglichen Komfort während der Fahrt, während der Hauptständer das Motorrad souverän trägt wenn es Zeit für eine Pause ist oder die Aussicht zum Verweilen einlädt.

Das Paket umfasst ein Set Seitenkoffer mit einem Fassungsvermögen von insgesamt 58 l, auf 3 Stufen regelbare und beheizbare Lenkergriffe und einen Hauptständer.

97980031A Touring Pack





SPORTSGEIST

Wie alle Motorräder von Ducati versteckt auch die neue Multistrada 1200 nicht ihren sportlichen Charakter. Die 160 PS des Testastretta DVT kommen im Riding Mode Sport voll und ganz zur Geltung. In dieser Einstellung beschränkt das Skyhook-Fahrwerk (nur S-Version) die Lastverlagerungen auf ein Minimum zur Unterstützung eines entschiedenen Fahrstils, und die Ducati Wheelie Control kontrolliert die Anhebung des Vorderrads beim Beschleunigen, während die Bremsanlage in der S-Version echte Superbike-Bremsmanöver ermöglicht und gleichzeitig maximale Sicherheit aufgrund des ABS bietet.



SPORT PACK



Das Sport Pack betont die sportliche Seite des Fahrers mit dem unverkennbaren Sound des Auspuffs „Ducati Performance by Termignoni“ und Racing Elementen des vorderen Kotflügels aus Carbon. Die eleganten aus dem Vollen gefrästen Aluminium-Abdeckungen für Brems- und Kupplungsflüssigkeitsbehälter vervollständigen das Set, das sich an alle richtet, die maximale Leistung auf der Straße wünschen.

Das Paket umfasst einen zugelassenen Carbon-Endschalldämpfer „Ducati Performance by Termignoni“ (entspricht den EU-Zulassungsstandards), vorderen Carbon-Kotflügel und aus dem Vollen gefräste Aluminium-Abdeckungen für die Brems- und Kupplungsflüssigkeitsbehälter.

97980051A Sport Pack





JENSEITS DES ASPHALTS

Kein Problem, wenn der Straßenbelag irgendwann endet. Mit dem Riding Mode Enduro ist die neue Multistrada 1200 auch für unbefestigte Wege und Schotterpisten bereit. Eine Bodenfreiheit von 180 mm, die hintere Scheibenbremse mit 265 mm und die Pirelli Scorpion Trail II-Reifen, die auch für Offroad-Einsätze geeignet sind, garantieren maximale Leistung auch unter diesen Bedingungen. Erfahrene Fahrer können außerdem ABS und DTC leicht abschalten, wenn sie besonders herausfordernde Manöver fahren möchten.



ENDURO PACK

Die Protektoren „Ducati Performance by Touratech“ für Motor, Kühler und Unterboden schützen das Motorrad, während die Offroad-Fußrasten eine maximale Fahrkontrolle garantieren. Zusätzliche LED-Leuchten sorgen für bessere Sicherheit und unterstreichen den Offroad-Charakter des Motorrads. Das Enduro Pack wird vervollständigt durch die breitere Aufstandsfläche des Seitenständers.

Das Paket umfasst zusätzliche LED-Leuchten, Offroad-Fußrasten, Motorschutz, ein Kühlerschutzblech, einen um 4 mm verstärkten Unterfahrschutz und die breitere Aufstandsfläche des Seitenständers.

97980061A Enduro Pack





IN DER STADT ZU HAUSE

Einfaches Handling und Sicherheit sind beim Fahren in der Stadt besonders wichtig: Mit dem Riding Mode Urban, der die Leistung auf 100 PS beschränkt, und der Laufruhe, die den neuen Ducati Testastretta DVT-Motor mit variabler Ventilsteuerung auszeichnet, ist das Fahren auch im Stadtverkehr kein Problem und es muss nicht auf Komfort und Fahrvergnügen verzichtet werden. Dank der verstellbaren Sitzhöhe kann die neue Multistrada 1200 auch für die kleinen alltäglichen Wege eingesetzt werden und garantiert eine bei einem Motorrad dieser Art noch nie dagewesene Kontrolle und einfache Handhabung.



URBAN PACK

Das Urban Pack bietet mit dem 48 l-Topcase ein hohes Stauvolumen für alle Dinge, die Sie von zu Hause mit zur Arbeit nehmen wollen sowie für die Fahrer- und Beifahrerhelme. In der praktischen halbstarren Tanktasche können Sie Ihr Mobiltelefon griffbereit aufbewahren und dank der praktischen USB-Schnittstelle aufladen. Das Urban Pack ist für Stadtfahrten konzipiert, eignet sich aber genauso gut für jede andere Fahrt.

Das Paket umfasst ein 48 l-Topcase, eine leicht anzubringende und abnehmbare Tanktasche und eine USB-Schnittstelle.

97980041A Urban Pack





DREI VERSIONEN, UNZÄHLIGE PERSONALISIERUNGSMÖGLICHKEITEN

Die neue Multistrada 1200 ist in drei Versionen erhältlich: Multistrada 1200, Multistrada 1200 S und Multistrada 1200 S D-Air®. Die Ausstattung der S-Version, mit semiaktivem Skyhook Fahrwerk, Bremsanlage eines Superbikes, Full LED-Scheinwerfer, TFT-Farbdisplay und Ducati Multimedia System, sorgt für ein uneingeschränktes Fahrerlebnis auf höchstem Niveau. Die neue Multistrada 1200 S D-Air® ist eine Weiterentwicklung in Sachen

Sicherheit und bietet dank der im Motorrad integrierten Sensoren und der D-Air®-Technologie maximalen Schutz für Fahrer und Beifahrer. Dank der vier Zubehörpakete (Touring, Sport, Urban, Enduro) stehen unzählige Möglichkeiten zur Personalisierung der eigenen Multistrada zur Verfügung. Jedes Paket wurde für eine bestimmte Nutzung entwickelt und kann mit den anderen Paketen kombiniert werden.



DAS SICHERHEITSKONZEPT D-AIR®

Das Sicherheitskonzept der neuen Multistrada 1200 S wird durch das innovative D-Air®-System erweitert: eine Schutzvorrichtung, die ausschließlich im Notfall in gerade einmal 45 Millisekunden aktiviert wird. Dank der im Fahrzeug integrierten Sensoren und der Bordelektronik erkennt das Motorrad die Gefahr und aktiviert die Airbags in den speziellen D-Air®-Jacken bzw. -Westen von Dainese und schützt somit die lebenswichtigen Körperteile von Fahrer und Beifahrer.

0.001" FRONTAL AUFPRALL
Das Vorderrad trifft auf ein Hindernis

0.020" AUSLÖSEN DES AIRBAG
NACH ERKANNTEM UNFALL EINGELEITET

0.012" Der Algorithmus erkennt einen Zusammenstoß

0.005" Der Sensor im Vorderrad misst die Geschwindigkeitsreduktion



0.045" AIRBAG VOLLKOMMEN BEFÜLLT



TECHNISCHE DATEN
UND AUSSTATTUNG

A detailed close-up photograph of a motorcycle engine. The focus is on a silver-colored metal component, likely a valve cover or timing cover, which features the text 'TESTASTRETTA DVVT' in a stylized, embossed font. The 'TESTASTRETTA' part is in a smaller, italicized font, while 'DVVT' is significantly larger and in a bold, blocky font. The background shows various mechanical parts of the engine, including a gold-colored air filter housing on the left and a black plastic fairing on the right. The lighting is dramatic, highlighting the metallic textures and creating deep shadows.

TESTASTRETTA DVVT

MULTISTRADA 1200



MULTISTRADA 1200

Abmessungen*

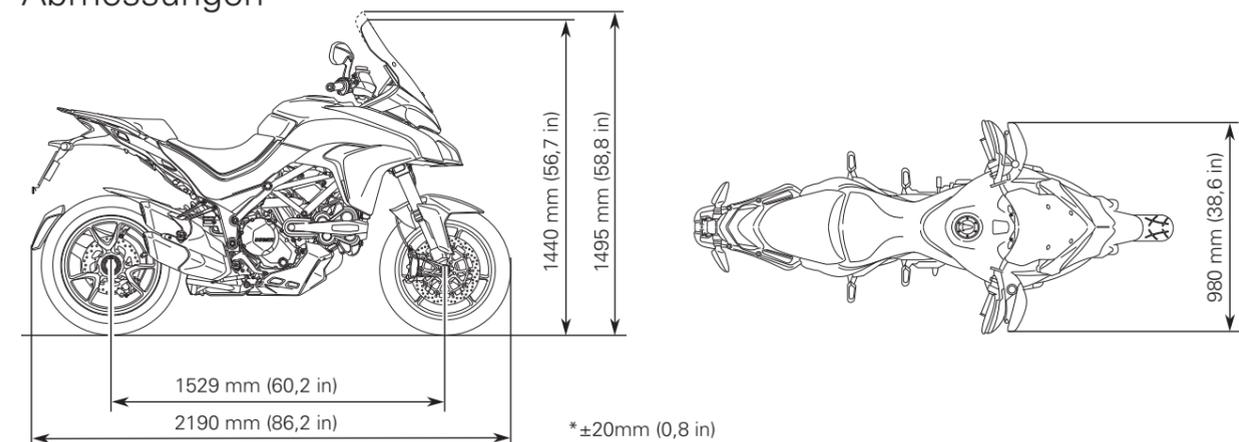

Leistung / Drehmoment

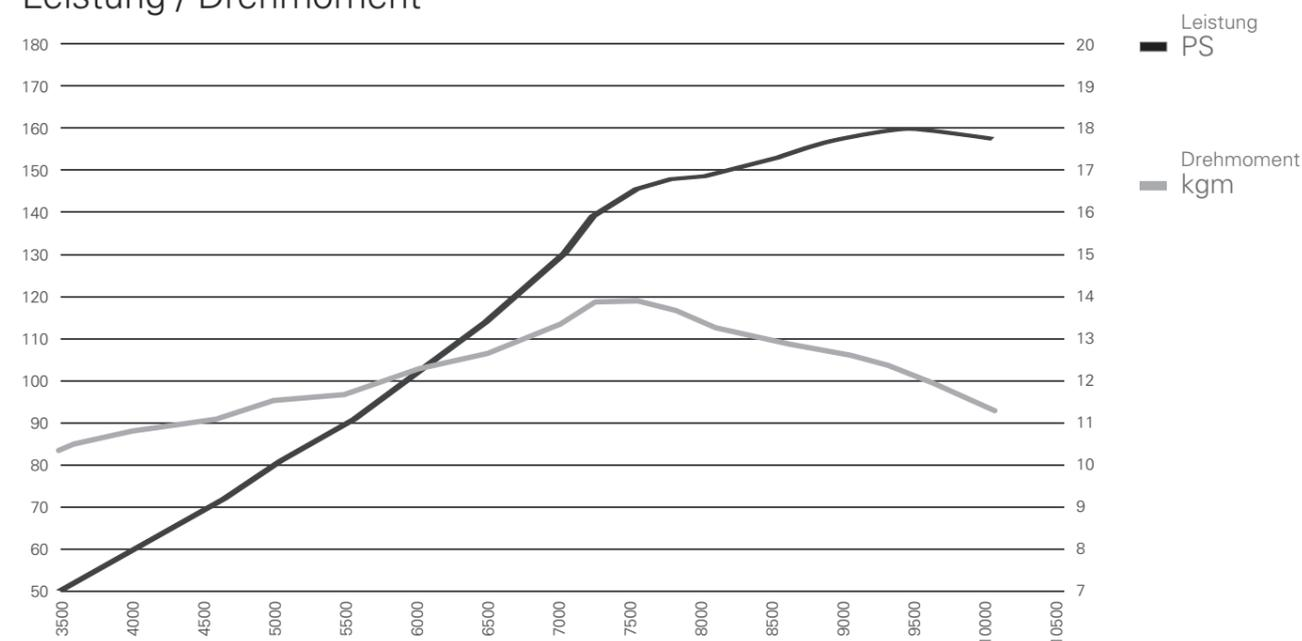

Motor	
Typ	Ducati Testastretta DVT mit Desmodromic Variable Timing, Flüssigkeitsgekühlter Zweizylinder in L-Form, 4 Ventile pro Zylinder, Dual Spark, desmodromisch gesteuert
Hubraum	1.198,4 cm ³
Bohrung und Hub	106 x 67,9 mm
Kompression	12,5:1
Leistung	117,7 kW (160 PS) bei 9.500 U/min
Drehmoment	136 Nm (13,9 kgm) bei 7.500 U/min
Einspritzung	Elektronisch geregelte Bosch Kraftstoffeinspritzung, elliptische Drosselklappen mit 56 mm Durchmesser
Auspuff	Endschalldämpfer aus Edelstahl mit Katalysator und 2 Lambdasonden, Endstücke aus Aluminium
Übersetzung	
Getriebe	6-Gang-Getriebe
Primärtrieb	Geradverzahnte Getriebezahnräder; Übersetzungsverhältnis 1,84:1
Übersetzung	1=37/15 2=30/17 3=27/20 4=24/22 5=23/24 6=22/25
Sekundärtrieb	Kette: 530er Teilung; Ritzel: 15 Zähne; Kettenblatt: 40 Zähne

Übersetzung	
Kupplung	Hydraulisch betätigte Mehrscheiben-Kupplung im Ölbad mit Anti-Hopping-Funktion und Servo-Unterstützung
Chassis	
Rahmen	Stahl-Gitterrohrrahmen
Vorderradfederung	Komplett einstellbare Upside-Down-Gabel mit 48 mm Standrohrdurchmesser
Vorderrad	3-Speichen Leichtmetallfelge, 3,50 x 17 Zoll
Vorderradbereifung	Pirelli Scorpion Trail II 120/70 ZR17
Hinterradfederung	Progressiv angesteuertes Sachs-Mono-Federbein, komplett einstellbar, Einstellung der Feder Vorspannung mit hydraulischem Reguliersystem per Handrad, Einarmschwinge aus Aluminium
Hinterrad	3-Speichen Leichtmetallfelge, 6,00 x 17 Zoll
Hinterradbereifung	Pirelli Scorpion Trail II 190/55 ZR17
Federweg	170 mm (vorne) - 170 mm (hinten)
Bremse vorne	2 x 320 mm Bremsscheiben, radial montierte Brembo Monobloc Bremssättel, serienmäßiges, mehrstufiges Kurven-ABS (abschaltbar)

Chassis	
Bremse hinten	265 mm Bremsscheibe, serienmäßiges Kurven-ABS
Cockpit	LCD
Abmessungen und Gewicht	
Trockengewicht	209 kg
Gewicht fahrfertig mit ABS	232 kg
Sitzhöhe	Einstellbar: 825 - 845 mm
Radstand	1.529 mm
Lenkkopfwinkel	24°
Nachlauf	109 mm
Tankinhalt	20 l
Ausführungen	Zweisitzer
Serienausstattung	
Riding Modes, Power Modes, RbW, Ducati Safety Pack (Kurven-ABS + DTC), Ducati Wheelie Control, Tempomat, Hands-Free, hintergrundbeleuchtete Schalter am Lenker, vorbereitet für Anti-Diebstahl-Vorrichtung	
Garantie	
24 Monate ohne Kilometerbegrenzung - Service 15.000 km / 12 Monate - Ventilspielkontrolle 30.000 km	

Typengenehmigung
Euro 4

MULTISTRADA 1200 S

	Multistrada 1200	Multistrada 1200 S
Vorderradfederung	Voll einstellbare 48 mm Upside-Down-Gabel	Voll einstellbare, 48 mm Sachs-Upside-Down-Gabel. Elektronische Einstellung der Zug- und Druckstufe durch Ducati Skyhook Suspension (DSS) Evo
Hinterradfederung	Progressiv angesteuertes Sachs-Mono-Federbein, komplett einstellbar. Ferngesteuerte Einstellung der Federvorspannung. Einarmschwinge aus Aluminium	Progressiv angesteuertes Sachs-Mono-Federbein, komplett einstellbar. Elektronische Steuerung durch Skyhook Suspension (DSS) Evo. Einarmschwinge aus Aluminium
Bremse vorne	2 x 320 mm halbschwimmend gelagerte Bremsscheiben, radial montierte Brembo Monobloc Bremssättel, Radialpumpe, mit Kurven-ABS	2 x 330 mm halbschwimmend gelagerte Bremsscheiben, radial montierte Brembo Monobloc Bremssättel Evo M50, Radialpumpe mit Kurven-ABS
Trockengewicht	209 kg	212 kg
Gewicht fahrfertig	232 kg	235 kg
Scheinwerfer	Halogenleuchte mit LED-Positionslicht	Full LED, Ducati Cornering Lights
Cockpit	LCD	Farb-TFT-Display
Ducati Multimedia System (DMS)	-	✓
System D-Air®	-	-
Handschutz	schwarz	Lackiert, silber



1 Full LED-Scheinwerfer mit Ducati Cornering Lights (DCL)



2 Bremse vorne mit Brembo M50 Bremssätteln und 330 mm Bremsscheiben



3 TFT-Farbdisplay mit vier verschiedenen Anzeigen und integriertem Ducati Multimedia System (DMS)

MULTISTRADA 1200 S D-Air®

	Multistrada 1200	Multistrada 1200 S D-Air®
Vorderradfederung	Voll einstellbare 48 mm Upside-Down-Gabel	Voll einstellbare, 48 mm Sachs-Upside-Down-Gabel. Elektronische Einstellung der Zug- und Druckstufe durch Ducati Skyhook Suspension (DSS) Evo
Hinterradfederung	Progressiv angesteuertes Sachs-Mono-Federbein, komplett einstellbar. Ferngesteuerte Einstellung der Federvorspannung. Einarmschwinge aus Aluminium	Progressiv angesteuertes Sachs-Mono-Federbein, komplett einstellbar. Elektronische Steuerung durch Skyhook Suspension (DSS) Evo. Einarmschwinge aus Aluminium
Bremse vorne	2 x 320 mm halbschwimmend gelagerte Bremsscheiben, radial montierte Brembo Monobloc Bremssättel, Radialpumpe mit Kurven-ABS	2 x 330 mm halbschwimmend gelagerte Bremsscheiben, radial montierte Brembo Monobloc Bremssättel Evo M50, Radialpumpe mit Kurven-ABS
Trockengewicht	209 kg	213 kg
Gewicht fahrfertig	232 kg	236 kg
Scheinwerfer	Halogenleuchte mit LED-Positionslicht	Full LED, Ducati Cornering Lights
Cockpit	LCD	Farb-TFT-Display
Ducati Multimedia System (DMS)	-	✓
System D-Air®	-	✓
Handschutz	schwarz	Lackiert, silber



1 In das TFT-Farbdisplay integrierte Kontrollleuchten des D-Air®-Systems

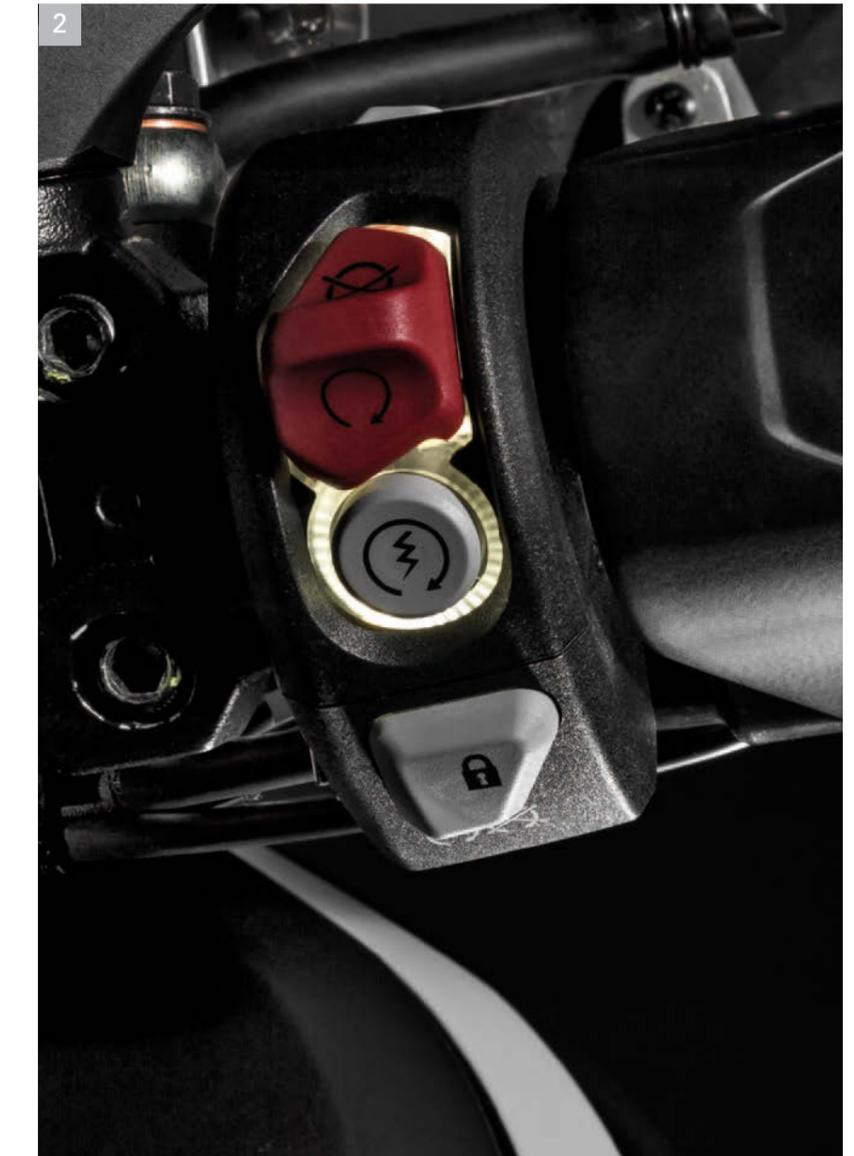

2 Bedienelemente mit Hintergrundbeleuchtung

MULTISTRADA 1200

Verkleidung: Ducati Red
Rahmen: Ducati Red



MULTISTRADA 1200S **Dair**

Verkleidung: Ducati Red
Rahmen: Ducati Red



MULTISTRADA 1200 S

Verkleidung: Ducati Red
Rahmen: Ducati Red



Verkleidung: Iceberg White
Rahmen: Ducati Red



ZUBEHÖR





1 96480701A Kit komplette Racing-Auspuffeinheit mit Schalldämpfer aus Titan

2 96980651A Hinterer Kotflügel aus Carbon

3 96980661A Hinterer Kettenschutz aus Carbon

1 96902312A Ritzelabdeckung aus Carbon

2 96980681A Seitliche Abdeckungen für Luftleitkanäle aus Carbon

3 96980711A Cockpitverkleidung aus Carbon



1 96980721A Hinterer Spritzschutz aus Carbon



M 2 96980731A Kennzeichenhalter aus Carbon



M 3 96980691A EU - 96980751A USA
Cover für Hands Free-Antenne aus Carbon



1 97180231A Spoiler für Windschild



M 2 96280251A Klappbare Hinterradbrem- und Schalthebel



T 3 97180221A Kit Windschild "Gran Turismo" aus Rauch-Plexiglas

F



1 97380321A Satz Rahmenverschlüsse in aus dem Vollen gefrästen Aluminium



2 96780591A Sitzbank mit niedrigem Polster



3 96680461A EU - 96680511A USA
Satelliten-Navigationskit Ducati Zumo 390



1 96792210B Innentasche für Topcase



2 96780521A Set Innentaschen für Schalenkoffer



3 96780511A Tanktasche mit Tanklock-Befestigung



1 96780461A Hecktasche für Beifahrersitzbank oder Gepäckträger

2 96780611A Gepäckträger aus Aluminium

3 96680471A LED-Blinker



1 96680501A Diebstahlsicherung Ducati Performance

3 96680491A Hands-free Tankverschluss

2 97480091A Tankschutz aus Carbon

4 96784610B Motorradabdecktuch

TOURING PACK



96680451A Beheizbare plug-&-play, Lenkergriffe - über Cockpit einstellbar



96780571A Set Seitenkoffer



97080061A Kit Hauptständer

SPORT PACK



96480711A Zugelassener Endschalldämpfer aus Carbon



96980671A Vorderer Kotflügel aus Carbon



96180291A Abdeckungen für Brems- und Kupplungsflüssigkeitsbehälter

Weitere Informationen zum Zubehör, zu technischen Spezifikationen und Hinweisen erhalten Sie bei den Ducati-Vertragshändlern und auf der Website ducati.de unter dem Abschnitt Zubehör.

ENDURO PACK



96780561A Motorschutz aus Stahlrohren



96280241A Soziusrasten



96680431A Set zusätzliche LED-Scheinwerfer



97380331A Ständerplatte



97380341A Motorschutzplatte



97380351A Schutzgitter für Wasserkühler

URBAN PACK



96780581A Kit Topcase



96780261B Tanktasche



96780281A Haltekit für Taschen



96680441A USB-Schnittstelle mit Versorgungskabel

BEKLEIDUNG





1 Strada C3 Pro
Klapphelm
98102809_ECE
98102810_USA
98102811_AUS
98102812_JAP



2 Strada C3
Handschuhe aus Leder und Stoff
98103073_

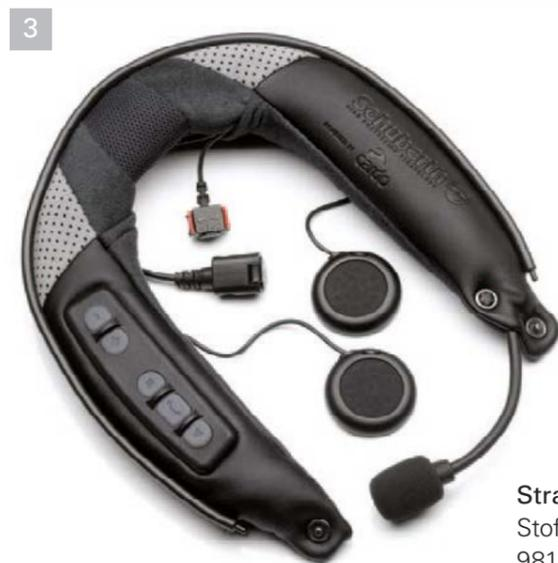

3 SRC-System™ C3 Pro
Sprechanlage
98102950_ECE
98102951_USA

Strada 2
Stoffjacke
98102817_Herren
98102818_Damen

Strada 2
Stoffhose
98102819_Herren
98102820_Damen





1 Logo 14
Integralhelm
98102410_ECE
98102420_USA
98102430_JAP
98102440_AUS



2 Ducati by Cardo
Sprechanlage
981029498



3 Company 2
Motorradstiefel
9810291_

Weitere Informationen zur Bekleidungskollektion erhalten Sie bei jedem Ducati-Vertragshändler oder auf der Website ducati.de



Flow 2
Stoffjacke
98102795_



1 Tour 14
Handschuhe aus Leder und Stoff
98102450_

Flow 2
Stoffjacke
98102796_Damen

Weitere Informationen zur Bekleidungskollektion erhalten Sie bei jedem Ducati-Vertragshändler oder auf der Website ducati.de



2 Strada 13
Touring Stiefel
9810201_

Strada Tour 2
Integralhelm
98102805_ECE
98102806_USA
98102807_AUS
98102808_JAP





1 D-Air® Street Ducati
Weste
9810275_

2 D-Air® Street Ducati
Stoffjacke
9810274_



1



2

ZUVERLÄSSIGKEIT FEST IM BLICK

Keine Kompromisse zu machen, das heißt: auf lange Fahrt gehen und dabei nur an das Ziel denken. Ducati hat daher daran gearbeitet, die Wartungsintervalle erheblich zu verlängern. Bei der neuen Multistrada sind der Oil Service und der Desmo Service nur alle 15 000 km bzw. 30 000 km erforderlich. Dies ist das Ergebnis einer konstanten technischen Weiterentwicklung und der Verwendung der besten Materialien. Damit Sie alles immer unter Kontrolle haben, erinnert eine Anzeige den Fahrer an den nach einer bestimmten Kilometerzahl oder den jährlich fälligen Termin beim Service.





Symbolverzeichnis

Dieses Produkt ist ausgelegt für Fahrzeuge im Renneinsatz und nur auf abgeschlossenen Rennstrecken. Nicht für den Einsatz im Straßenverkehr zugelassen.

Das Zubehörteil ist nicht für den Straßenverkehr zugelassen.

Für den strassenverkehr zugelassenes Zubehör.

Nur für Rennstreckeneinsatz. Das durch dieses Symbol gekennzeichnete Produkt darf ausschließlich nur an Wettkampffahrzeugen verwendet werden. Das Gesetz untersagt den Einsatz eines mit diesem Produkt ausgestatteten Motorrads außerhalb der Rennstrecken. An den jeweiligen Rennstrecken das eventuelle Bestehen weiterer Einschränkungen überprüfen. Motorräder, an denen dieses Zubehör verbaut wurde, dürfen nicht im öffentlichen Straßenverkehr eingesetzt werden.

Der Europäischen Richtlinie 2005/30/EG gemäß zugelassener Schalldämpfer.

Eloxiert

Fumè

Matt

Transparent

Das in den Paketen enthaltene Zubehör kann auch einzeln bestellt werden.

Motorradfahren ist ein atemberaubendes Erlebnis. Ducati hat es sich zur Aufgabe gemacht, dieses Erlebnis für alle Motorradfahrer so sicher wie möglich zu gestalten. Die Motorräder von Ducati sind einfacher zu beherrschen denn je, zuverlässig und so ausgestattet, dass sie ein Maximum an aktiver Sicherheit und Fahrfreude gewährleisten. Unsere Motorradkleidung ist aus modernen, fortschrittlichen Hightech-Materialien für zusätzlichen Schutz sowie bessere Erkennbarkeit im Straßenverkehr angefertigt. Ducati tut alles für die Sicherheit der Fahrer. Weitere Informationen finden Sie im Abschnitt über Sicherheit auf der offiziellen Website von Ducati.

ACHTUNG: Fotos in diesem Katalog können Prototypen zeigen, die sich in der Entwicklungsphase möglicherweise noch verändern. Sie dienen nur der Information und für Referenzzwecke und sind nicht bindend für Ducati Motor Holding S.p.A. – Alleinaktionärsunternehmen - Dem Management und der Koordination der AUDI AG unterliegende Gesellschaft ("Ducati"). Ducati übernimmt keinerlei Haftung für Fehler, die beim Druck und/oder bei der Übersetzung entstanden sind. Dieser Katalog steht Benutzern auf der ganzen Welt zur Verfügung und kann Verweise auf Produkte enthalten, die abhängig von lokalen Gesetzen nicht verfügbar sind und/oder deren Funktionsmerkmale aus diesem Grund variieren. Nicht alle Farben und/oder Versionen werden in allen Ländern angeboten. Ducati behält sich das Recht vor, Änderungen und Verbesserungen an Produkten vorzunehmen, ohne verpflichtet zu sein, dies vorab anzukündigen oder solche Änderungen an bereits verkauften Produkten vorzunehmen. Weitere Produktspezifikationen finden Sie in den Benutzerhandbüchern für die einzelnen Modelle. Bei den gezeigten Produkten handelt es sich nicht um endgültige Versionen. Sie können auf alleinige Entscheidung von Ducati hin und ohne Vorankündigung kleineren und größeren Veränderungen unterzogen werden. Alle zugehörigen Fotos zeigen professionelle Fahrer unter kontrollierten Bedingungen. Versuchen Sie keinesfalls, eine Aktion nachzustellen, die für Sie oder andere Verkehrsteilnehmer gefährlich sein könnte. Die Vervielfältigungsrechte für die in diesem Katalog gezeigten Fotos befinden sich im Eigentum von Ducati Motor Holding S.p.A. Jede Vervielfältigung dieser Fotos ohne die ausdrückliche Zustimmung von Ducati Motor Holding S.p.A. ist verboten. Leistung und Drehmoment wurden unter Verwendung eines Trägheitsmessers ermittelt. Im Trockengewicht sind keine Batterien, Schmiermittel und Kühlmittel bei flüssiggekühlten Modellen enthalten. Leergewichte geben das gesamte Motorradgewicht mit allen Verbrauchsfüssigkeiten und einem bis zu 90 % seiner Kapazität gefüllten Kraftstofftank an (nach EGStandard 93/93). Weitere Informationen finden Sie auf ducati.com. Datum der Drucklegung: Dezember 2014.



www.ducati.com